

Bauanleitung für deine Seifenkiste

Viel Spaß beim Bauen!

Materialliste

- Bodenplatte 150 x 60 x 2 cm** Sie sollte aus einem stabilen Holz bestehen. Spanplatten sind eher ungeeignet, da sie viel zu schwer und außerdem nicht besonders stabil sind!
- Buchensperrholz 3 mm** für deine Karosserie - Buche ist ein sehr robustes Holz und außerdem kannst du es gut in Längsrichtung biegen.
- Fichtenholzleisten 25 x 25 mm** für die Befestigung der Karosserie und der Deckplatte (Leider kann ich dir nicht sagen, wie viele du davon benötigst. Das hängt natürlich von der Größe deiner Seifenkiste ab.)
- 3 Fichtenholzplatten 60 x 40 cm** für das Innenskelett
- Rundholz 30 mm und circa 50 cm lang** für die Lenkungsachse
- 1 Lenkrad**
- 2 Vierkanthölzer 8 x 4 x 80 cm** das werden die Achsen
- 4 Räder** Ohne die geht gar nichts! Die Räder kannst du zum Beispiel von einem alten Kinderwagen abmontieren!
- 4 Stockschrauben M12/200 mit selbstsichernden Muttern und Beilagscheiben**
- 3 Mutterschrauben M10/80 mit Muttern und 3 Beilagscheiben (1 Mutter selbstsichernd)** Eine brauchst du für deine Vorderachse, die andere zum Fixieren deiner Lenkung, wenn du das Lenkseil spannen möchtest. Die dritte brauchst du zum Befestigen der Bremse.
- 2 Schlauchklemmen 30-35 mm**
- 1 Stück Fahrradschlauch**

2m Stahlseil 2mm

2 Seilklemmen

Spax Schrauben 4,5 x 60

Spax Schrauben 3 x 16

4 Ringschrauben

für die Befestigung des Innenskeletts und sonstiger Teile

für die Befestigung der Karosserie

für die Umlenkung des Lenkseiles

Werkzeugliste

Bohrmaschine

Stichsäge

!! Achtung !! Den Umgang mit einer Stichsäge überlass' mal lieber jemandem, der damit schon mal gearbeitet hat Frag' unbedingt jemanden, ob er dir beim Aussägen der Holzteile behilflich sein kann.

Akkuschrauber

Holzleim

Feinsäge

Schraubenzieher

Bohrer 3mm

Forstnerbohrer 30mm

Das ist ein besonderer Bohrer, mit dem du große Löcher bohren kannst. [\(So sieht er aus.\)](#)

Maßband

Tischlerwinkel

Farben und Pinsel

Viel Geduld

zur Verschönerung deiner Kiste

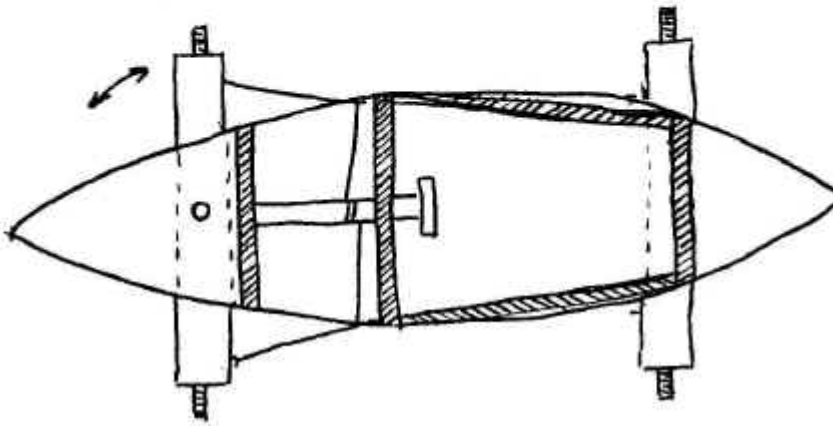
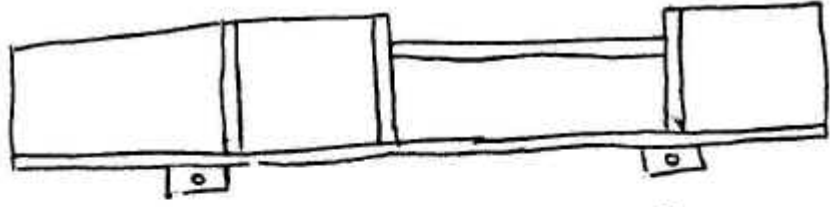

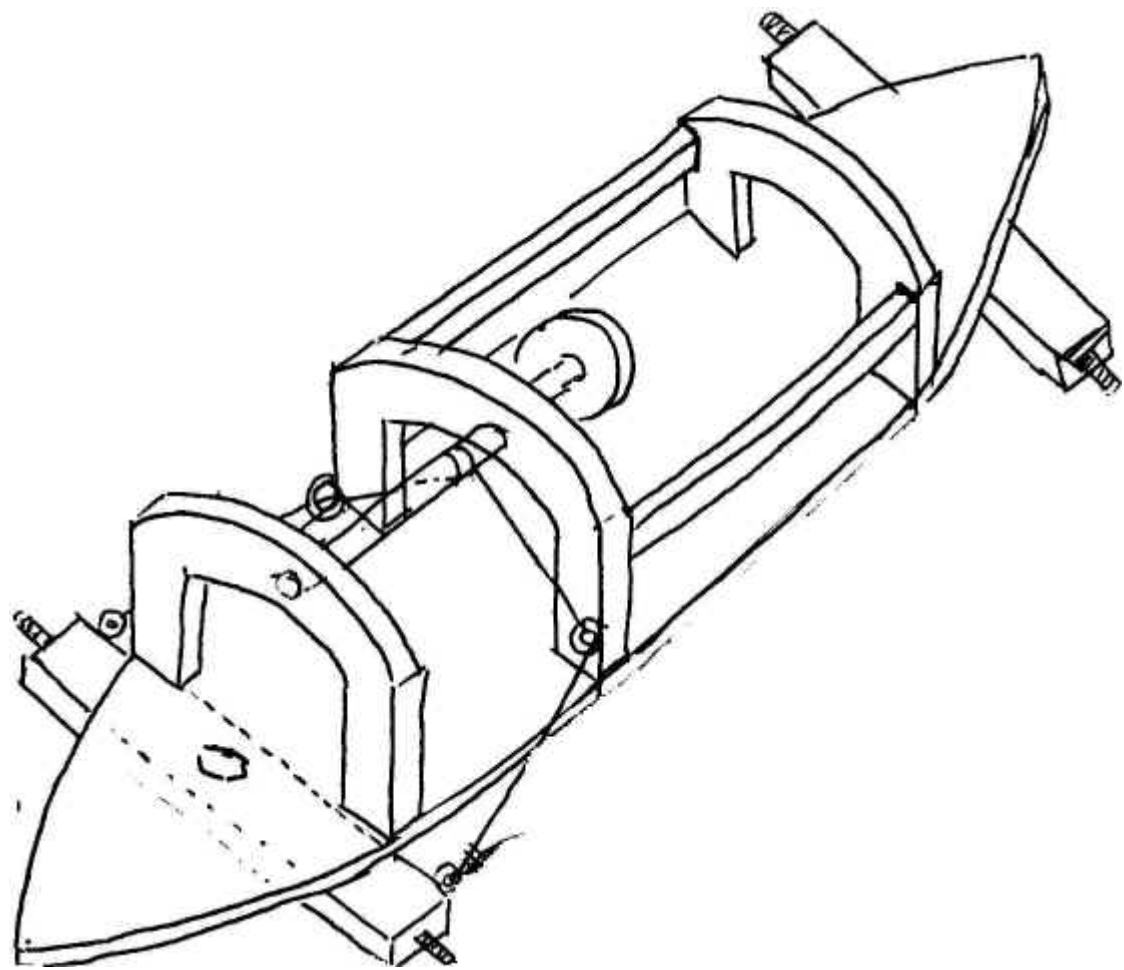

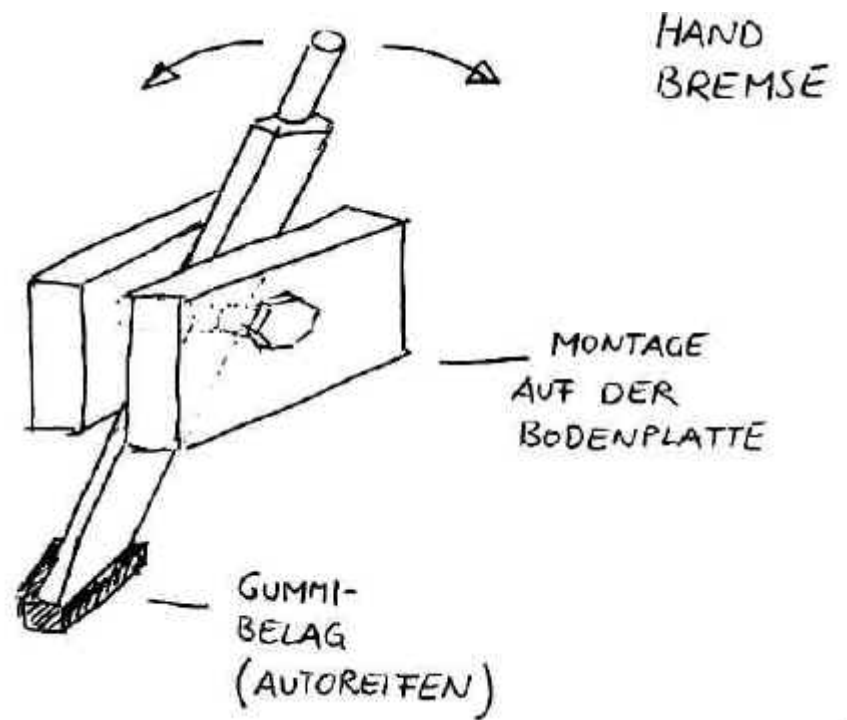
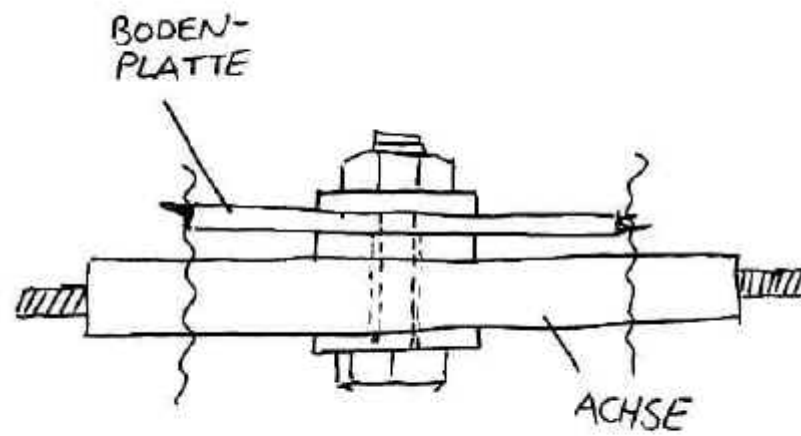

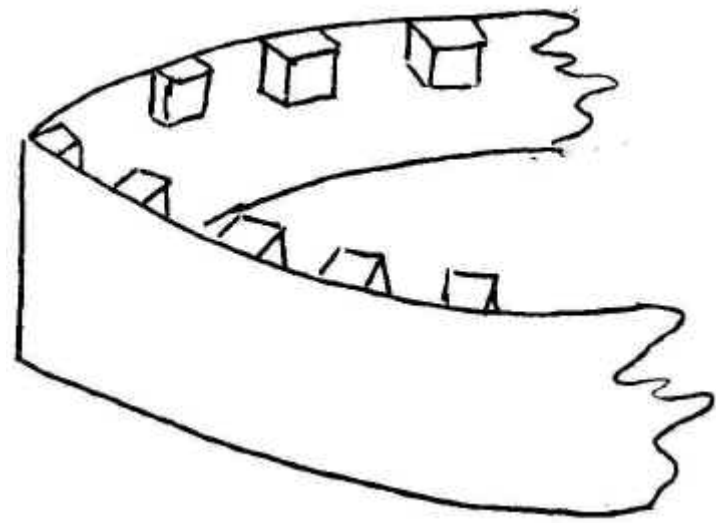

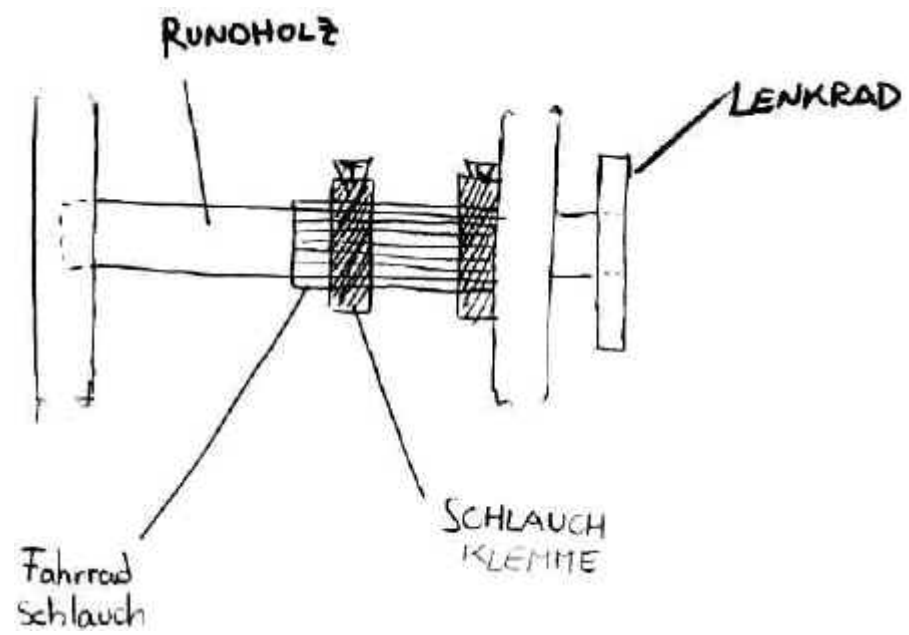

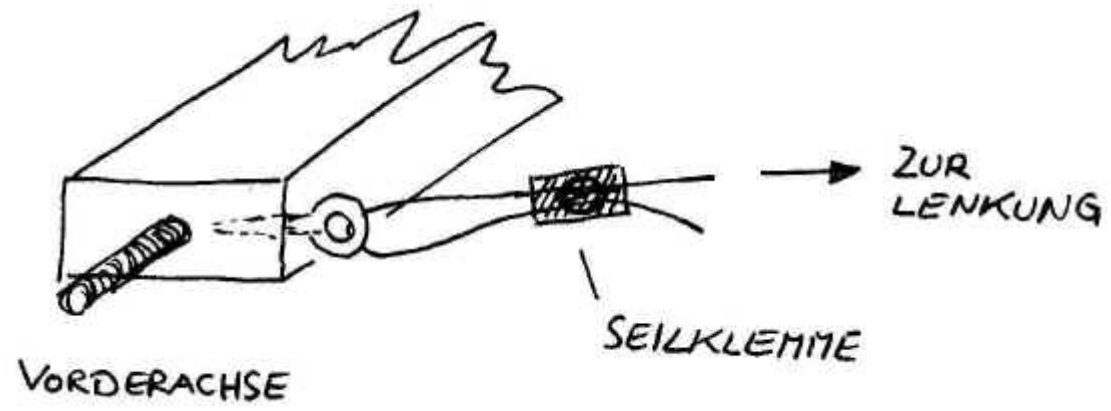

FIXIERUNG-
BOHRUNG

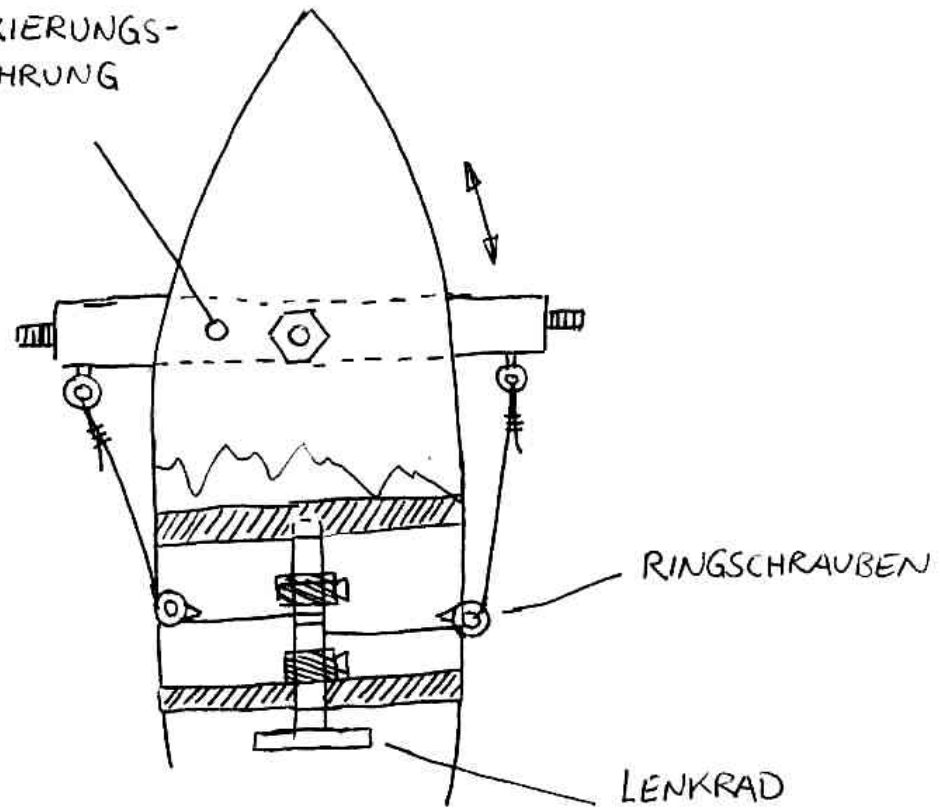

7
7
7

Zeichnungen und Entwürfe: Stephan Peuckert

Der Dachverband der deutschen Seifenkistenvereine - [DSKD \(Deutsches Seifenkisten Derby\)](#) genannt, vertreibt Seifenkistenbausätze für Profis. Hier ist noch einer davon abgebildet.

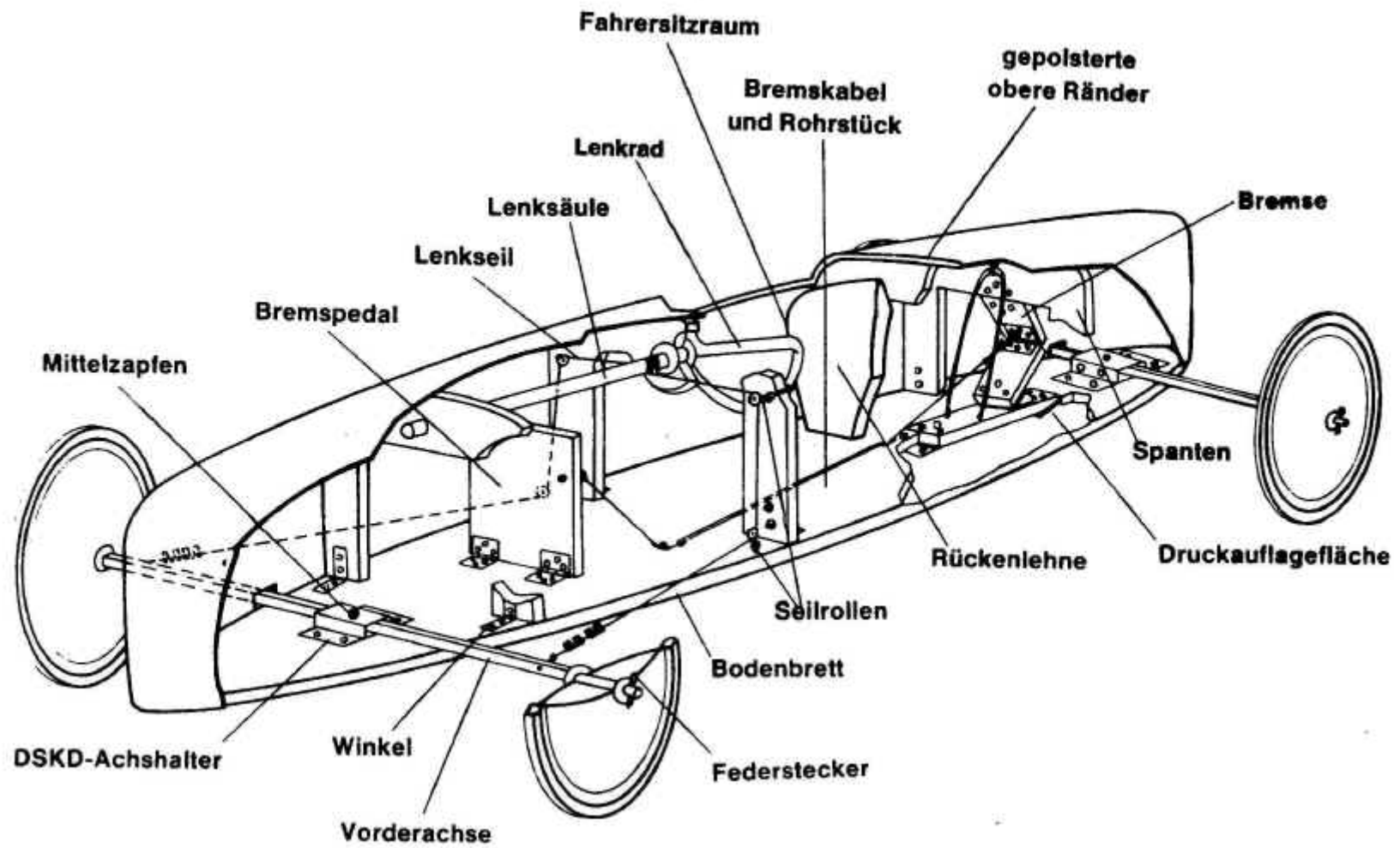

Zeichnung: DSKD

[< zurück >](#)